

HAVRP-012



VÁLVULA REDUTORA DE PRESSÃO

PARA CONTROLE DE TUBULAÇÕES

Uso em Água e Efluentes Industriais

DISPONÍVEL NOS DIÂMETROS

2" (DN50) - 24" (DN600)

PRINCIPAIS CARACTERÍSTICAS

A Válvula Redutora de Pressão HAVRP-012 é utilizada para reduzir a pressão a jusante da Válvula em sistemas hidráulicos. A Válvula Redutora de Pressão HAVRP-012 possui um piloto hidráulico redutor de pressão com membrana e mola, sensível à pressão a jusante.

O piloto hidráulico redutor de pressão é ajustado para uma pressão desejável. O piloto hidráulico redutor mantém uma pressão a jusante constante, modulando a válvula principal, independentemente das flutuações de pressão e vazão do sistema.

INSTALAÇÃO TÍPICA

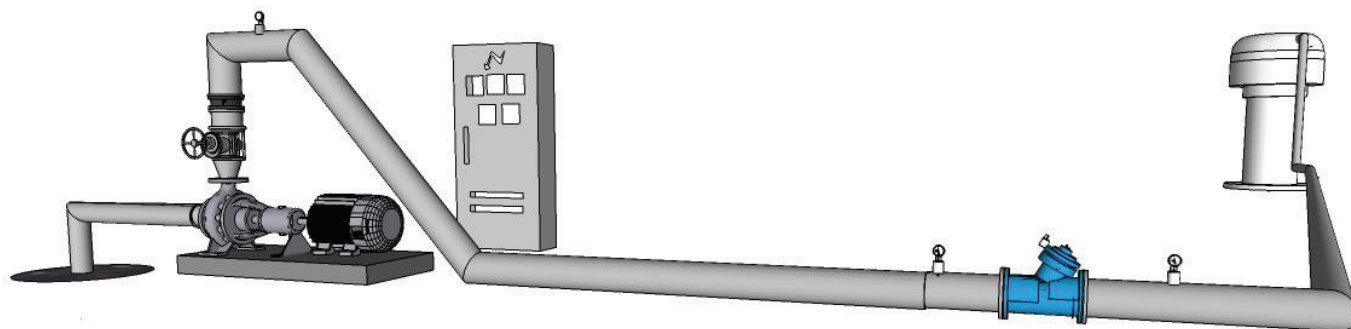

A Válvula Redutora de Pressão HAVRP-012 reduzindo a pressão na tubulação, **instalação típica em linha na tubulação.**

CARACTERÍSTICAS TÉCNICAS

1- Válvula Hidráulica

- Material Corpo e Tampa: Ferro Fundido / Ferro Dúctil / WCB / CF8
- Classe de Pressão do Corpo e Tampa: Ferro Dúctil - PN 16 e PN 25 / WCB - PN 40 / CF8 - PN 16
- Revestimento: Epóxi / Rilsan (Corpo em Ferro e WCB)
- Tipo de Conexão: Flange
- Padrão de Furação Conexão: ABNT / DIN / ANSI
- Classe de Pressão Flange: PN16 / PN 25 / PN 40/ ANSI 150 / ANSI 300
- Tipo de Atuador: Diafragma
- Elastômeros: NBR / EPDM
- Porcas, Arruelas e Parafusos: Aço Zincado / Aço Inox
- Temperatura Máxima de Trabalho: Ferro Fundido e WCB 80°C / CF8 120°C

2- Piloto Redutor de Pressão

- Material Corpo e Tampa: Bronze / CF8
- Material Interno: Bronze / Aço Inox
- Material da Mola: Aço
- Elastômeros: EPDM
- Porcas, Arruelas e Parafusos: Aço Inox
- Faixa de Ajuste de Pressão a Jusante (Redutor): 1 a 25 kgf/cm²

3- Circuito de Comando

- Tubo do Circuito: AISI 316 / Cobre
- Conexões de Compressão: AISI 304 / Latão
- Conexões Roscáveis: CF8 / Latão
- Filtro de Proteção: CF8 / CF8M / Latão
- Opcional: Filtro de Proteção de Alta Capacidade em Aço Inox
- Placa de Orifício Raquete em Aço Inox

DIAGRAMA ESQUEMÁTICO

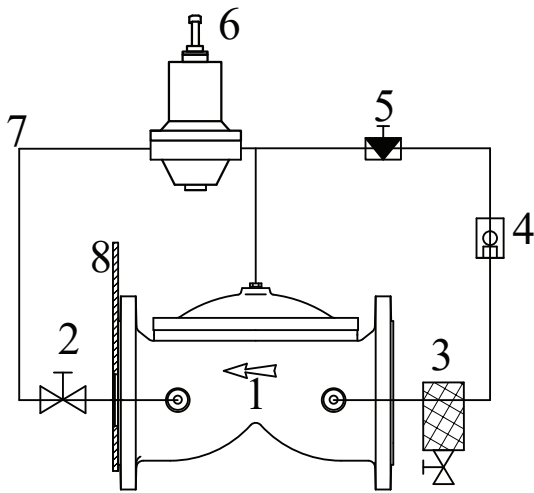

- 1- Válvula Hidráulica
- 2- Registros de Esfera
- 3- Filtro de Proteção
- 4- Válvula de Retenção
- 5- Registro de Agulha
- 6- Piloto Redutor de Pressão
- 7- Tubo do Circuito
- 8- Placa de Orifício tipo Raquete (Opcional)

Rua Aparecida Tufanin Anitelli, 99 - Distrito Industrial - Leme/SP - BRASIL - CEP 13612-393
Fone: +55 (19) 3572 9999 / FAX: +55 (19) 3572 9990
hidro@hidroambiental.com.br / www.hidroambiental.com.br

